



Tangential-Vollkegeldüsen

Baureihe 422



Tangentiale Flüssigkeitszuführung. Frei von Einbauten. Verstopfungsunempfindlich. Stabiler Strahlwinkel. Gleichmäßige Zerstäubung.

Anwendung:

Reinigungs- und Waschprozesse, Kühlen von gasförmigen und festen Stoffen, Flächenberieselung, Mattenbesprühung in Luftwaschern, Verbesserung chemischer Reaktionen, Stranggusskühlung, Schaumniederschlagung.

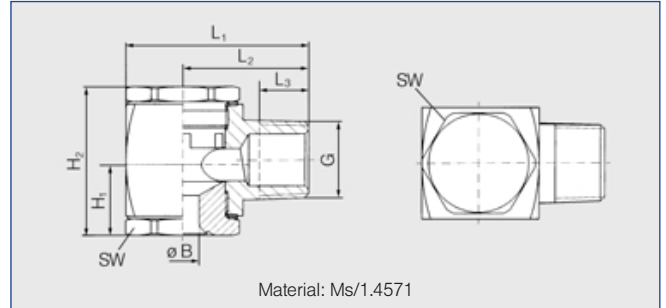

Material: Ms/1.4571

G	Abmessungen [mm]						Gewicht Ms
	L ₁	L ₂	L ₃	H ₁	H ₂	SW	
R 1/4 DIN 2999	28,0	20,0	10,0	8,0	20,5	12,0	43 g
R 3/8 DIN 2999	36,0	25,0	10,0	11,0	26,5	19,0	105 g
R 1/2 DIN 2999	48,5	33,5	13,0	20,0	38,5	27,0	250 g

Strahlwinkel	Bestell-Nr.						B Ø [mm]	E Ø [mm]	ṽ [l/min]							Strahldurchmesser D bei p=1-10 bar	
	Type	Mat.-Nr.		Code					p [bar]							H = 200 mm	H = 500 mm
		30	17	Ms	1.4571	R 1/4 DIN 2999			R 3/8 DIN 2999	R 1/2 DIN 2999	0,5	1,0	2,0	3,0	5,0		
60°	422.644	○	○	-	CE	-	3,00	3,00	2,00	2,83	4,00	4,90	6,32	7,48	8,94	225	510
90°	422.406	○	-	CC	-	-	1,50	1,45	0,50	0,71	1,00	1,22	1,58	1,87	2,24	380	860
	422.486	-	○	CC	-	-	1,90	1,80	0,80	1,13	1,60	1,96	2,53	2,99	3,58	380	860
	422.566	○	○	CC	-	-	2,30	2,20	1,25	1,77	2,50	3,06	3,95	4,68	5,59	380	860
	422.606	○	○	-	CE	-	2,60	2,50	1,57	2,23	3,15	3,86	4,98	5,89	7,04	380	860
	422.646	○	○	-	CE	-	3,00	2,90	2,00	2,83	4,00	4,90	6,32	7,48	8,94	390	960
	422.686	○	-	-	CE	-	3,30	3,20	2,50	3,54	5,00	6,12	7,91	9,35	11,18	390	960
	422.726	○	-	-	CE	-	3,70	3,60	3,15	4,45	6,30	7,72	9,96	11,79	14,09	390	960
	422.766	-	○	-	CE	-	4,15	4,10	4,00	5,66	8,00	9,80	12,65	14,97	17,89	390	960
	422.806	○	-	-	CE	-	4,65	4,60	5,00	7,07	10,00	12,25	15,81	18,71	22,36	390	960
	422.846	○	○	-	CE	-	5,20	5,10	6,25	8,84	12,50	15,31	19,76	23,39	27,95	390	960
422.886	○	-	-	CE	-	5,80	5,70	8,00	11,31	16,00	19,60	25,30	29,93	35,78	390	960	
422.966	-	○	-	-	CG	8,00	8,00	12,50	17,68	25,00	30,62	39,53	46,77	55,90	390	960	
120°	422.488	○	○	CC	-	-	1,90	1,80	0,80	1,13	1,60	1,96	2,53	2,99	3,58	680	1220
	422.568	-	-	CC	-	-	2,30	2,20	1,25	1,77	2,50	3,06	3,95	4,68	5,59	680	1220
	422.608	○	-	-	CE	-	2,60	2,50	1,57	2,23	3,15	3,86	4,98	5,89	7,04	680	1600
	422.728	○	○	-	CE	-	3,70	3,60	3,15	4,45	6,30	7,72	9,96	11,79	14,09	680	1600
	422.808	-	○	-	CE	-	4,65	4,60	5,00	7,07	10,00	12,25	15,81	18,71	22,36	680	1600
	422.848	○	○	-	CE	-	5,20	5,10	6,25	8,84	12,50	15,31	19,76	23,39	27,95	680	1600
	422.888	○	○	-	CE	-	5,80	5,70	8,00	11,31	16,00	19,60	25,30	29,93	35,78	680	1600
	422.928	-	○	-	-	CG	7,30	7,30	10,00	14,14	20,00	24,49	31,62	37,42	44,72	680	1600
	422.968	○	-	-	-	CG	8,00	8,00	12,50	17,68	25,00	30,62	39,53	46,77	55,90	680	1600

B = Bohrungs-ø · E = Engster Querschnitt

Kunststoffausführung auf der folgenden Seite.

Bestellbeispiel: Type + Material-Nr. + Code = Bestellnummer
422.606 + 30 + CE = 422.606.30.CE

Die Ausklappseite am Katalogende bietet Ihnen eine Übersicht über die verschiedenen Montagemöglichkeiten. Umfangreiches Montagezubehör finden Sie unter der Rubrik „Zubehör“.



Umrechnungsformel für diese Baureihe: $\dot{V}_2 = \dot{V}_1 \cdot \sqrt{\frac{p_2}{p_1}}$



Tangential-Vollkegeldüsen Kunststoffausführung Baureihe 422/423



Tangentiale Flüssigkeitszuführung.
Frei von Einbauten.
Verstopfungsunempfindlich.
Stabiler Strahlwinkel. Gleichmäßige Zerstäubung.

Anwendung:

Reinigungs- und Waschprozesse, Kühlen von gasförmigen und festen Stoffen, Flächenberieselung, Verbesserung chemischer Reaktionen, Stranggusskühlung, Schaumniederschlagung.

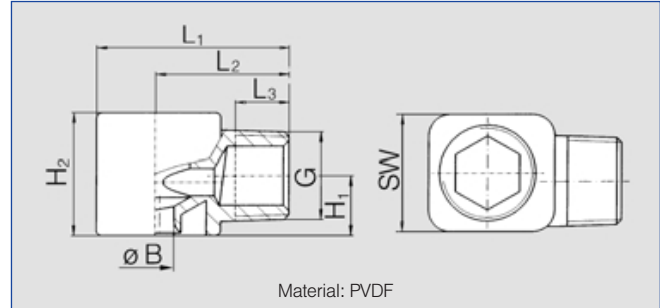

Material: PVDF

G	Abmessungen [mm]						Gewicht PVDF
	L ₁	L ₂	L ₃	H ₁	H ₂	SW	
R 1/4 DIN 2999	28,0	20,0	9,8	8,0	16,0	16,0	7 g
R 3/8 DIN 2999	36,0	25,0	10,1	11,2	23,0	22,0	16 g
R 1/2 DIN 2999	49,5	33,5	13,2	19,2	38,0	32,0	40 g
R 3/4 DIN 2999	58,5	38,5	18,5	24,5	50,0	41,0	50 g

Strahlwinkel	Bestell-Nr.						B Ø [mm]	E Ø [mm]	ṽ [l/min]							Strahldurchmesser D bei p=1-10 bar		
	Type	Mat. Nr.	Code						p [bar]							H		
			PVDF	R 1/4 DIN 2999	R 3/8 DIN 2999	R 1/2 DIN 2999			R 3/4 DIN 2999	0,5	1,0	2,0	3,0	5,0	7,0	10,0	H = 200 mm	H = 500 mm
60°	422. 724	○	-	CE	-	-	3,60	3,60	3,15	4,45	6,30	7,72	9,96	11,79	14,09	225	510	
	90°	422. 406	○	CC	-	-	-	1,50	1,45	0,50	0,71	1,00	1,22	1,58	1,87	2,24	380	860
		422. 566	○	CC	-	-	-	2,30	2,20	1,25	1,77	2,50	3,06	3,95	4,86	5,59	380	860
		422. 606	○	-	CE	-	-	2,60	2,50	1,57	2,23	3,15	3,86	4,98	5,89	7,04	380	860
		422. 646	○	-	CE	-	-	3,00	2,90	2,00	2,83	4,00	4,90	6,32	7,48	8,94	390	960
		422. 726	○	-	CE	-	-	3,70	3,60	3,15	4,45	6,30	7,72	9,96	11,79	14,09	390	960
		422. 806	○	-	CE	-	-	4,65	4,60	5,00	7,07	10,00	12,25	15,81	18,71	22,36	390	960
		422. 846	○	-	CE	-	-	5,20	5,10	6,25	8,84	12,50	15,31	19,76	23,39	27,95	390	960
		422. 886	○	-	CE	-	-	5,80	5,70	8,00	11,31	16,00	19,60	25,30	29,93	35,78	390	960
		422. 926	○	-	-	CG	-	7,30	7,30	10,00	14,14	20,00	24,49	31,62	37,42	44,72	390	960
422. 966	○	-	-	CG	-	8,00	8,00	12,50	17,68	25,00	30,62	39,53	36,77	55,90	390	960		
423. 006	○	-	-	CG	-	8,70	8,70	15,75	22,27	31,50	38,58	49,81	58,93	70,44	390	960		
423. 126	○	-	-	-	CK	12,00	12,00	31,50	44,55	63,00	77,16	99,61	117,86	140,87	390	960		
120°	422. 408	○	CC	-	-	-	1,50	1,45	0,50	0,71	1,00	1,22	1,58	1,87	2,24	680	1220	
	422. 448	○	CC	-	-	-	1,65	1,60	0,62	0,88	1,25	1,53	1,98	2,34	2,80	680	1220	
	422. 488	○	CC	-	-	-	1,90	1,80	0,80	1,13	1,60	1,96	2,53	2,99	3,58	680	1220	
	422. 568	○	CC	-	-	-	2,30	2,20	1,25	1,77	2,50	3,06	3,95	4,68	5,59	680	1220	
	422. 728	○	-	CE	-	-	3,70	3,60	3,15	4,45	6,30	7,72	9,96	11,79	14,09	680	1600	
	422. 888	○	-	CE	-	-	5,80	5,70	8,00	11,31	16,00	19,60	25,30	29,93	35,78	680	1600	
	423. 008	○	-	-	CG	-	8,70	8,70	15,75	22,27	31,50	38,58	49,81	58,93	70,44	680	1600	
	423. 128	○	-	-	-	CK	12,70	12,30	31,50	44,55	63,00	77,16	99,61	117,86	140,87	680	1600	

B = Bohrungs-Ø · E = Engster Querschnitt

Die Ausklappseite am Katalogende bietet Ihnen eine Übersicht über die verschiedenen Montagemöglichkeiten. Umfangreiches Montagezubehör finden Sie unter der Rubrik „Zubehör“.

Bestellbeispiel: Type + Material-Nr. + Code = Bestellnummer
422. 406 + 5E + CC = 422. 406. 5E. CC

Umrechnungsformel für diese Baureihe: $\dot{V}_2 = \dot{V}_1 \cdot \sqrt{\frac{P_2}{P_1}}$





Tangential-Vollkegeldüsen Kunststoff-Bajonettausführung Baureihe 422



**Schnelle und sichere Montage ohne Werkzeug.
Platzsparender Einbau.
Verstopfungsunempfindlich und wartungsarm.
Hohe Temperatur- und Chemikalienbeständigkeit.**
Anwendung:
Reinigungsaufgaben, Kühlungsprozesse, Schaumniederschlagung.

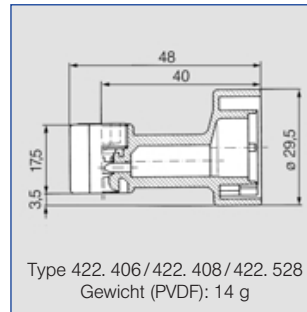
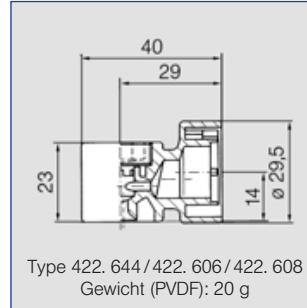

Strahlwinkel	Bestell-Nr.				B ∅ [mm]	E ∅ [mm]	V̇ [l/min]							Strahldurchmesser D bei p=1-10 bar	
	Type	Mat.-Nr.		Code			p [bar]							 H = 200 mm H = 500 mm	
		5E	53				0,5	1,0	2,0	3,0	5,0	7,0	10,0		
60°	422. 644	-	○	KB	2,90	2,90	2,00	2,83	4,00	4,90	6,32	7,48	8,94	225	510
	422. 406	○	-	KB	1,50	1,45	0,50	0,71	1,00	1,22	1,58	1,87	2,24	380	860
	422. 606	○	-	KB	2,60	2,50	1,57	2,23	3,15	3,86	4,98	5,89	7,04	380	860
120°	422. 408	○	-	KB	1,50	1,45	0,50	0,71	1,00	1,22	1,58	1,87	2,24	680	1220
	422. 528	○	-	KB	2,10	2,00	1,00	1,41	2,00	2,45	3,16	3,74	4,47	680	1220
	422. 608	○	-	KB	2,60	2,50	1,57	2,23	3,15	3,86	4,98	5,89	7,04	680	1600

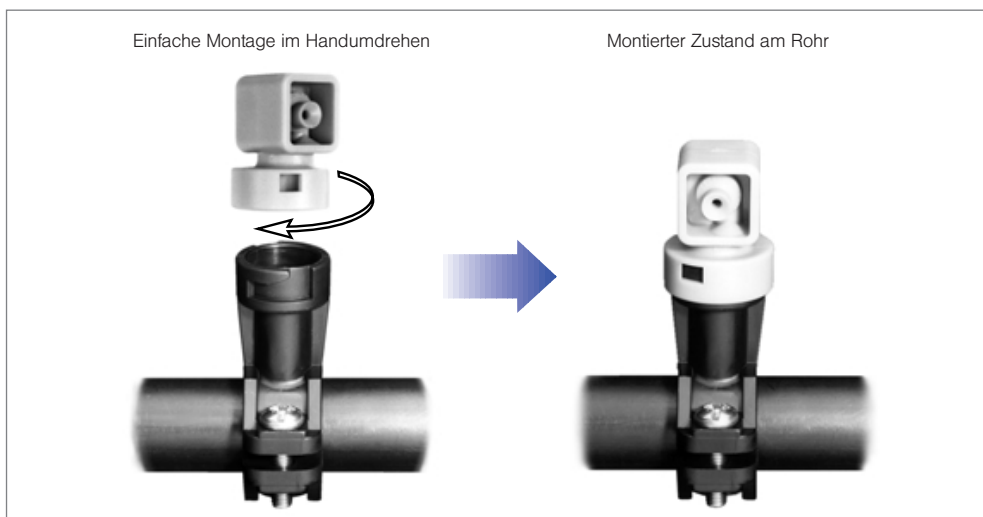

B = Bohrungs-∅
E = Engster Querschnitt

Die Ausklappseite am Katalogende bietet Ihnen eine Übersicht über die verschiedenen Montagemöglichkeiten. Umfangreiches Montagezubehör finden Sie unter der Rubrik „Zubehör“.